

CARACTERISTIQUES

Le contrôleur de circulation type est destiné à la visualisation directe de l'écoulement des fluides dans les canalisations. Fabriqué en inox, il est particulièrement destiné au contrôle de l'écoulement des fluides de process. Du type à double glaces est également muni d'un battant permettant d'améliorer la visibilité de l'écoulement. Ce contrôleur est homologué CE et ATEX.

MODELES DISPONIBLES

DN ½" à 2"

: raccordement G



LIMITES D'EMPLOI

Pression du fluide : PS	16 bar
Température du fluide : TS	-20°C / +180°C
Température ambiante	-20°C / +60°C

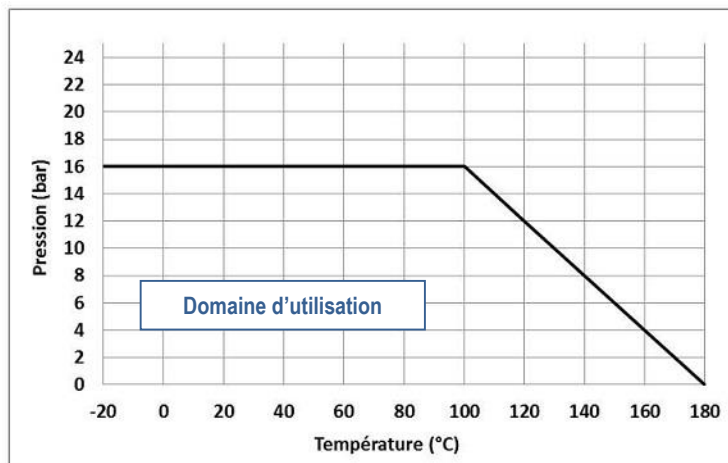
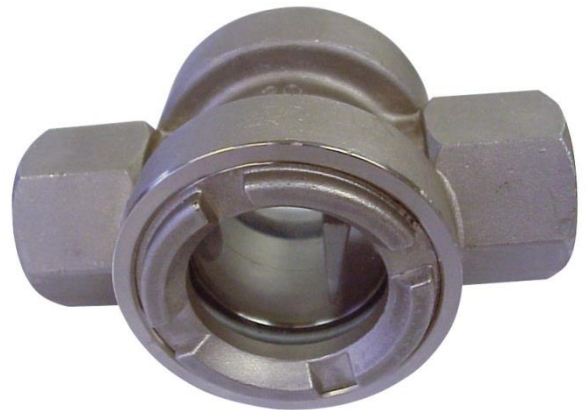

DIRECTIVES ET NORMES DE CONSTRUCTION

	Norme	ON		Norme
Directive CE pression 97/23	¼" à 1" : non soumis		Dimensionnement	EN 12516-1
	1" ¼ à 2" : catégorie II	TÜV 0035	Certificat matière	EN 10204 § 3.1
Nuances des aciers	EN 1503-1		Température ambiante	Classement
Directive ATEX	EN 13463-1	SIRA 0518	-20°C / +60°C	II 2 G D TX

Informations données à titre indicatif et sous réserve de modifications éventuelles

CONSTRUCTION

Repère	Item	Quantité	Matière
1	Corps	1	Acier inoxydable 1.4408
2	Couvercles	2	Acier inoxydable 1.4408
3	Glace	2	Verre trempé
4	Joint plat	2	PTFE
5	Joint plat	2	PTFE
6	Battant	1	Acier inoxydable 1.4408
7	Axe	1	Acier inoxydable AISI 304

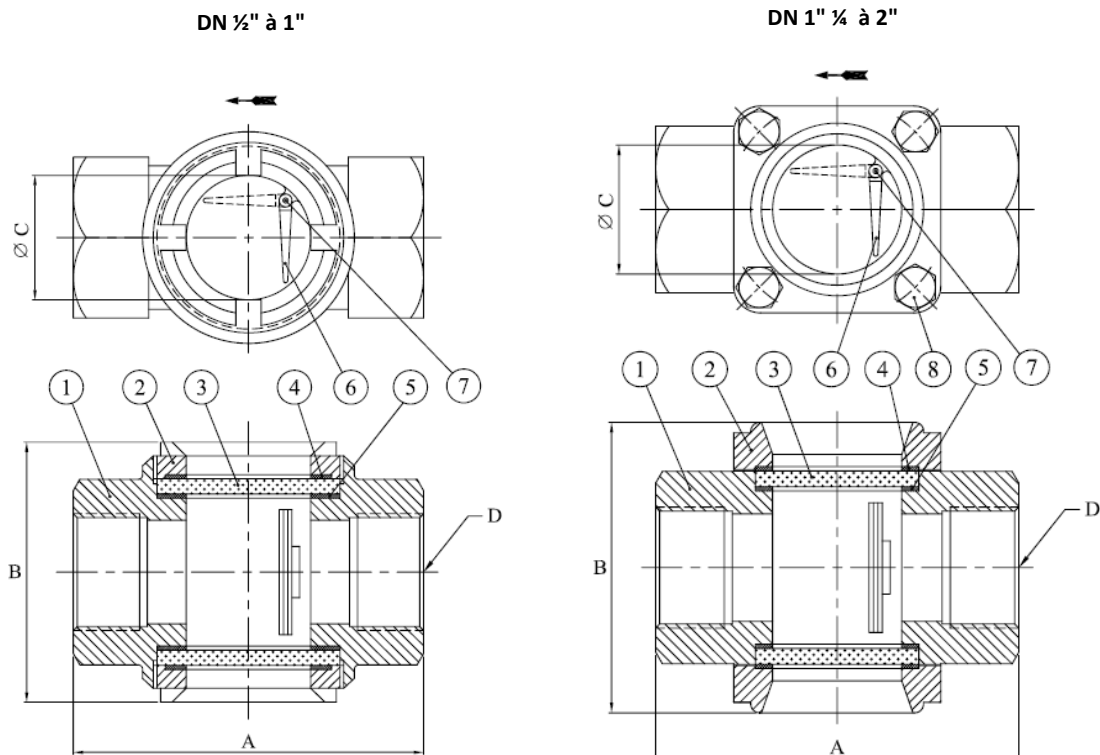

DIMENSIONS (mm)

DN	1/2"	3/4"	1"	1" 1/4	1" 1/2	2"
A	105	105	110	125	125	170
B	76	76	76	104	106	120
C	38	38	38	48	48	58
D (2240)	G 1/2"	G 3/4"	G 1"	G 1" 1/4	G 1" 1/2	G 2"
Poids (kg)	1	1	1.2	2.5	2.5	4.1

Informations données à titre indicatif et sous réserve de modifications éventuelles

MONTAGE ET ENTRETIEN

- Le contrôleur peut être installé dans n'importe quelle position. En position verticale avec flux descendant, le battant ne fonctionne pas.
- En aval des purgeurs fonctionnant par décharge, respecter une distance de 1 mètre entre celui-ci et le contrôleur afin d'éviter les chocs thermiques sur les glaces.
- Avant toute installation, sectionner la tuyauterie en amont et en aval.
- Dépressuriser et purger la canalisation.
- Attendre son refroidissement à température ambiante.
- Porter les équipements de sécurité nécessaires pour ce type d'intervention (gants et lunettes).
- Déposer le couvercle et retirer la glace.
- Nettoyer les parties internes.
- Vérifier l'état de la glace, détecter tout début de corrosion ou d'érosion éventuelle et la changer en cas de nécessité.
- Visser le contrôleur sur la tuyauterie en utilisant un joint adapté.
- Positionner l'appareil de telle sorte que les glaces soient visibles par les opérateurs.
- Remettre l'installation en service.

UTILISATION EN ZONE ATEX

Le contrôleur a fait l'objet d'une certification selon la directive ATEX CE pour utilisation en zone explosible. Il peut être installé en zones 1, 2, 21 et 22.



PIÈCES DÉTACHÉES

Il s'agit de kit comprenant 1 glace repère (3) et 2 joints repères (4) et (5).

DN	Ø glace (mm)	Epaisseur (mm)	Référence
1/2" - 1"	55	10	981074A
1" ¼ - 1" ½	60	10	981075A
2"	70	10	981076A

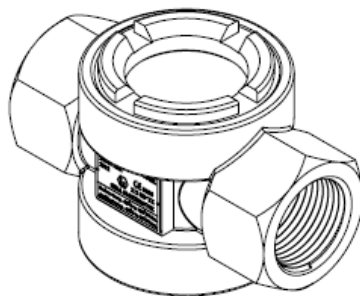

Informations données à titre indicatif et sous réserve de modifications éventuelles