

CARACTERISTIQUES

Le purgeur SK51 est un purgeur à flotteur destiné à la purge des installations vapeur. Fabriqué en fonte GS, le purgeur SK51 existe en raccords taraudés et à brides PN 16 avec encombrement normalisé. Ce purgeur permet d'évacuer des quantités importantes de condensat et s'adapte bien aux variations de débit. De ce fait, il est particulièrement destiné à la purge de process telle que celle des échangeurs, des autoclaves, des condenseurs en chimie, pharmacie et agro-alimentaire. En standard, le SK51 est équipé d'une capsule thermostatique pour l'évacuation de l'air au démarrage. Il doit être installé à l'horizontal et plusieurs mécanismes internes sont proposés en fonction des différentielles de pression.



MODELES DISPONIBLE

Raccordement taraudé G : G 1/2" - G 3/4" - G 1"
DN15, DN20 et DN25
Raccordement à brides PN16
 ΔP 4,5 / 10 / 14 bar



LIMITES D'EMPLOI

PS fluide :	16 bar
TS fluide :	+0 °C / +250 °C
Utilisation sur vapeur saturée	14,5 bar / +200 °C

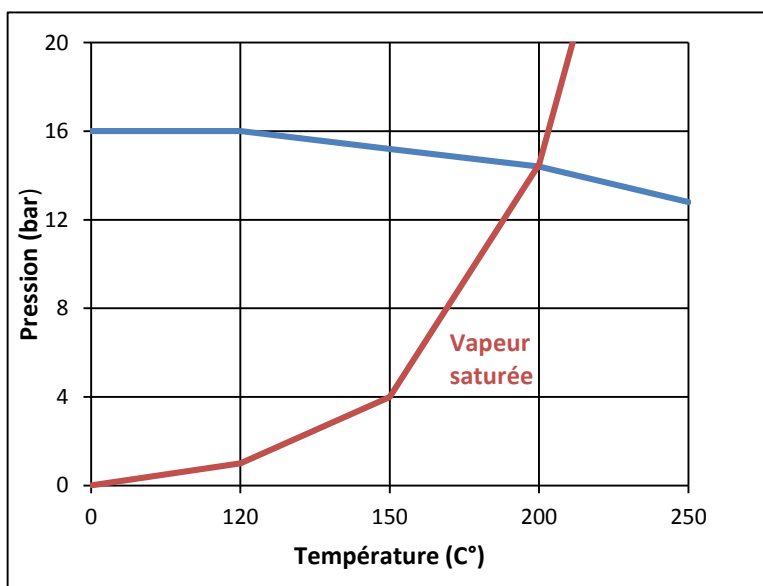

Informations données à titre indicatif et sous réserve de modifications éventuelles

DIRECTIVES ET NORMES DE CONSTRUCTION

OBJET	Norme
Directive CE pression 97/23	G 1/2" à G 1" : A3 § 3 non soumis
	DN 15 à 25 : A3 § 3 non soumis
Nuances des fontes	EN 1503-3
Raccordement taraudé	ISO 228
Brides	EN 1092-2
Dimensions FAF	EN 26554



DIMENSIONS (mm) ET POIDS (kg)

DN	A (Brides)	K	B	B1	C	D (taraudé)	Nbr. Perçages	Poids (Kg) (brides)	Poids (Kg) (taraudé)
15	150	150	108	105	68	122	4	4,5	3,3
20	150	150	108	105	68	122	4	4,9	3,2
25	160	167	108	110	107	145	4	6,3	4

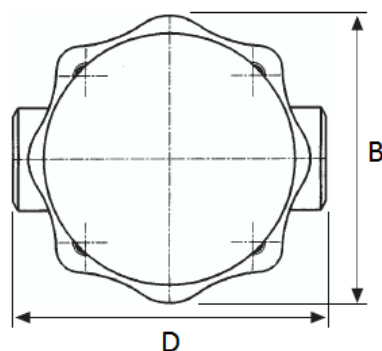
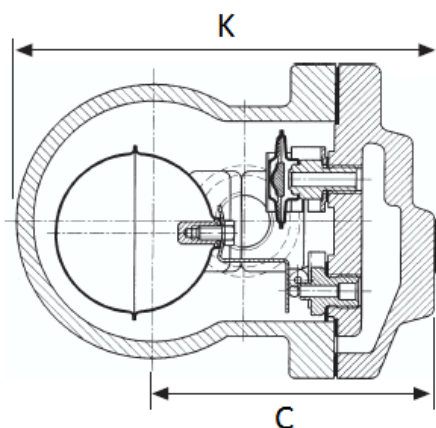
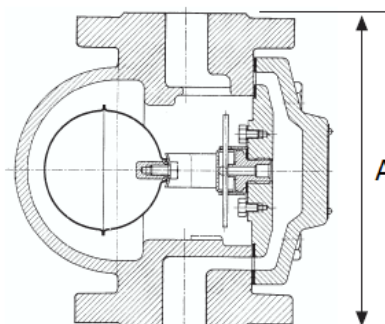
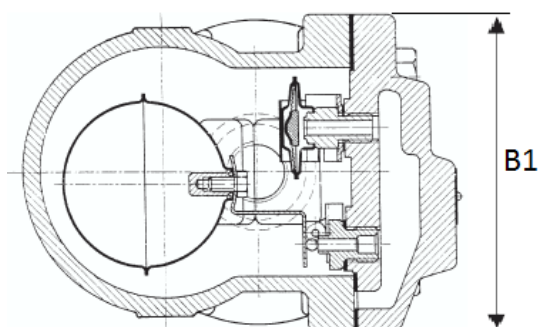

Informations données à titre indicatif et sous réserve de modifications éventuelles

CONSTRUCTION

N°	Désignation	Matière
1	Corps	Fonte EN-GJS-400-18
2	Couvercle	Acier carbone 1.0619
3	Joint	Graphite-inox
4	Capsule thermostatique	Acier inoxydable / hastelloy
5	Siège purge d'air	Acier inox 304
6	Siège	Acier inox 304
7	Levier	Acier inox 304
8	Flotteur	Acier inox 316

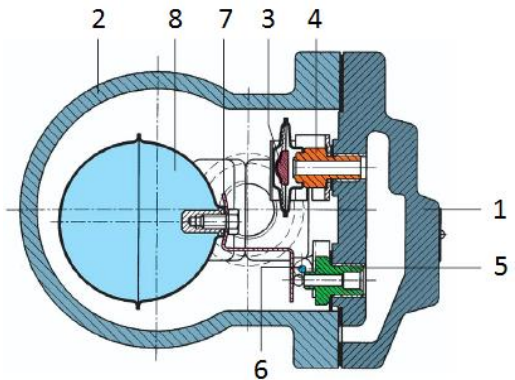

DEBIT DE CONDENSAT (Kg/h)

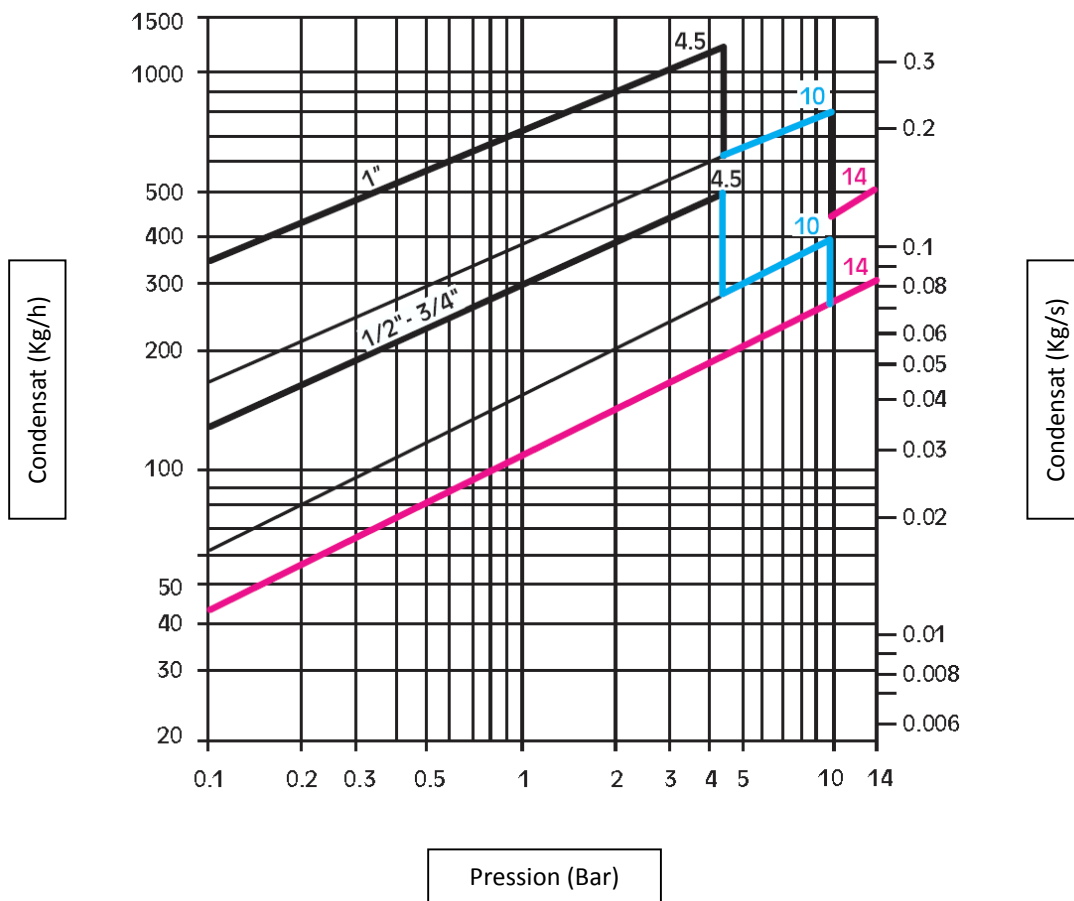

Informations données à titre indicatif et sous réserve de modifications éventuelles

INSTALLATION

Le purgeur SK51 doit être installé en point bas par rapport au réseau à purger. Il est livré en standard pour une installation horizontale. Sur demande, seulement, le SK peut être livré pour une installation verticale. En amont du purgeur, il est préférable de prévoir un filtre Y de façon à éviter d'endommager le siège du purgeur par le passage d'impuretés. La sortie du purgeur doit être raccordée au réseau de retour des condensats ou dirigé vers l'égout. Dans ce cas, respecter la température maximum de rejet dans l'environnement.

MONTAGE

La position de montage du purgeur SK51 est très importante pour son bon fonctionnement. Il faut respecter simultanément deux directions de montage.

- 1 - le SK51 doit être installé à l'horizontale en respectant le sens de la flèche gravée sur le corps : vapeur en amont et condensat en aval.
- 2 - De plus, la flèche indiquée sur la plaque signalétique doit être dirigée vers le sol.
- 3 - Avant de procéder à l'installation du purgeur, isoler la ligne et la dépressuriser. Attendre le refroidissement complet de l'installation.
- 4 - Nettoyer soigneusement la tuyauterie amont.
- 5 - Visser le purgeur sur la tuyauterie après avoir vérifié le sens de montage indiqué ci-dessus.
- 6 - Pour le purgeur SK à brides, sélectionner des joints de brides adaptés aux conditions de service vapeur.

Utiliser les types de boulons suivants :

Dimensions des brides ISO PN16					
DN	D	K	L	Qté	Ø
15	95	65	14	4	M12
20	105	75	14	4	M12
25	115	85	14	4	M12

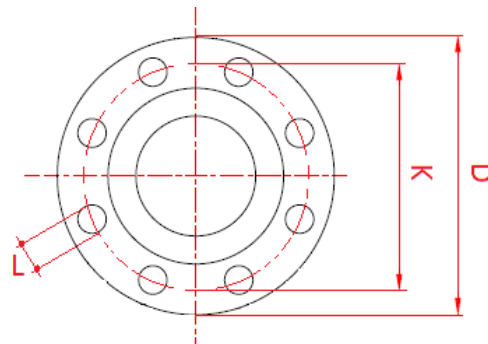

ENTRETIEN

Il n'est pas nécessaire de déposer le purgeur pour procéder à son entretien.

- 1 - Fermer le robinet d'isolation en amont du purgeur.
- 2 - Vidanger la tuyauterie aval.
- 3 - S'assurer de l'absence de pression et de température.
- 4 - Dévisser les 4 Vis et retirer le couvercle repère 2.
- 5 - Vérifier l'état du flotteur repère 8, de l'ensemble du mécanisme et particulièrement l'état du siège repère 6.
Nettoyer et remplacer les pièces endommagées si nécessaire.
- 6 - Vérifier l'état de la capsule repère 4 du siège, remplacer la capsule si nécessaire et nettoyer le siège.
- 7 - Remonter le couvercle repère 2 en changeant le joint de corps repère 3.

Informations données à titre indicatif et sous réserve de modifications éventuelles